



**«УТВЕРЖДАЮ»**

Директор АНО «АВТОАКАДЕМИЯ»

В.Н. Савин

«29» июль 2015 г.

**Материалы  
для проведения  
промежуточной и итоговой  
аттестации обучающихся  
кат. «А»**

## Контрольное занятие Оценка Руководство по оценке

**Название:** посадка, действия органами управления; пуск двигателя, начало движения, переключение передач в восходящем порядке, переключение передач в нисходящем порядке, остановка, выключение двигателя; начало движения, движение по кольцевому маршруту, остановка с применением различных способов торможения; повороты в движении, разворот для движения в обратном направлении, движение в ограниченных проездах, сложное маневрирование.

### Общая характеристика процесса оценки

Для подтверждения освоения данного задания обучающемуся необходимо продемонстрировать умения самостоятельно:

- действовать органами управления;
- запускать двигатель, начинать движение;
- переключать передачи в восходящем и в нисходящем порядке;
- осуществлять остановку, выключение двигателя;
- осуществлять движение по кольцевому маршруту,
- остановку с применением различных способов торможения;
- повороты в движении, разворот для движения в обратном направлении,
- движение в ограниченных проездах, сложное маневрирование.

Виды и способы оценки должны соответствовать содержанию задания и могут включать в себя:

- решение ситуационных задач (тестов),
- выполнение практических действий.

Итоговая оценка должна обязательно носить комплексный характер. Для фиксирования результатов оценки составляется итоговая ведомость.

### Общие принципы и подходы к оценке

Оптимальным методом оценки выполнения задания может служить демонстрация обучающимся умений и знаний, позволяющая получить подтверждение его компетенций в управлении транспортным средством на автодроме (закрытой площадке).

Для подтверждения освоения данного задания обучающемуся необходимо продемонстрировать умения самостоятельно действовать органами управления, запускать двигатель, начинать движение, переключать передачи в восходящем и в нисходящем порядке, осуществлять остановку, выключение двигателя; осуществлять движение по кольцевому маршруту, остановку с применением различных способов торможения; повороты в движении, разворот для движения в обратном направлении, движение в ограниченных проездах, сложное маневрирование.

Целесообразным может также быть и устный опрос. Формулировки вопросов и требования к практическим заданиям должны быть четкими, ясными и доступными для понимания обучающимся.

### Принципы и подходы к проведению оценки конкретных видов деятельности

По данному заданию мастер производственного обучения возведению для оценки действий:

**- начало движения, переключение передач в восходящем порядке, переключение передач в нисходящем порядке, остановка, выключение двигателя; начало движения, движение по кольцевому маршруту, остановка с применением различных способов торможения; повороты в движении, разворот для движения в обратном направлении, движение в ограниченных проездах, сложное маневрирование** контролирует действия обучающегося. По окончании выполнения практического задания обучающемуся будет предложено решить

несколько ситуационных задач. Положительным считается результат, при котором правильно выполнено практическое задание и решено более половины ситуационных задач из предложенных.

### **Памятка по оценке умений для обучающихся**

**Название:** посадка, действия органами управления; пуск двигателя, начало движения, переключение передач в восходящем порядке, переключение передач в нисходящем порядке, остановка, выключение двигателя; начало движения, движение по кольцевому маршруту, остановка с применением различных способов торможения; повороты в движении, разворот для движения в обратном направлении, движение в ограниченных проездах, сложное маневрирование.

Для оценки Ваших знаний и умений в области начала движения, движения по прямой с переключением передач в восходящем и нисходящем порядке, остановки с применением различных способов торможения, поворотами в движении, разворотом для движения в обратном направлении, движении в ограниченных проездах, сложном маневрировании Вам будет предложено выполнить практические задания с соблюдением требований Правил и безопасности дорожного движения:

1. Пустить двигатель, застегнуть мотошлем, включить ближний свет фары, подать предупредительные сигналы.

2. Начать движение, двигаться по прямой с переключением передач в восходящем и нисходящем порядке.

3. Останавливать ТС перед стоп - линией с применением различных способов торможения.

4. Выполнить повороты в движении, разворот для движения в обратном направлении

Мастер производственного обучения будет контролировать Ваши действия и оценивать правильность и безопасность их выполнения, а по окончании практического задания Вам будет предложено решить несколько ситуационных задач, чтобы продемонстрировать задания.

Положительным считается результат, при котором правильно выполнено практическое задание и решено более половины ситуационных задач из предложенных.

Для выполнения этого задания Вам необходимо:

**Знать** – схему переключения передач, расположение органов управления ТС, порядок пуска двигателя в различных температурных условиях, требования ПДД к порядку использования внешних световых приборов и предупредительных сигналов, обязанности водителя, принцип работы сцепления, тормозной системы; порядок действий при трогании с места, движении по прямой и остановке ТС, способы торможения; требования ПДД к началу движения и остановке, требования правил техники безопасности.

**Уметь** - регулировать зеркала заднего вида, производить пуск двигателя в различных температурных условиях, действовать органами управления при трогании с места, движении с применением различных способов торможения.

### **Оценочные задания**

#### **Практическое задание №1**

Отрегулировать зеркала заднего вида, застегнуть мотошлем, пустить двигатель, включить ближний свет фары, подать предупредительные сигналы, начать движение, двигаться по прямой с переключением передач в восходящем и нисходящем порядке, останавливать ТС перед стоп – линией с применением различных способов торможения.

#### **Ситуационные задачи:**

1. Как и для чего необходимо отрегулировать положение зеркал заднего вида?
2. Какова последовательность действий водителя при трогании ТС с места, при переключении передач в восходящем и нисходящем порядке?
3. В каких случаях применяется экстренное торможение?

## Практическое задание №2

Выполнить повороты в движении, разворот для движения в обратном направлении

### Ситуационные задачи:

1. Каковы условия выполнения упражнения «Змейка»?
2. Каковы условия выполнения упражнения «Габаритный коридор»?
3. Каковы условия выполнения упражнения «Габаритная восьмерка»?
4. Каковы условия выполнения упражнения «Скоростное маневрирование»?
5. Каковы условия выполнения упражнения «Парковка ТС и выезд с парковочного места»?
6. Каковы условия выполнения упражнения «Остановка для безопасной посадки и высадки пассажиров»?

## ЭКЗАМЕН ПО ВОЖДЕНИЮ

### 1. Содержание экзамена

1.1. Экзамен проводится с целью проверки у кандидатов в водители навыков управления ТС конкретной категории и определения возможности допуска к экзамену в ГИБДД.

1.2. При проведении практического экзамена у кандидата в водители проверяются соответствующие действия, умения и навыки:

- пользование органами управления ТС;
- зеркалами заднего вида;
- трогания с места;
- маневрирования в ограниченном пространстве;
- построения оптимальной траектории маневра;
- оценки дистанции, интервала, габаритных параметров ТС;
- переключения передач;
- остановки в обозначенном месте;
- постановки ТС на стоянку параллельно краю проезжей части;
- разворота в ограниченном пространстве.

1.3. Экзамен производится на автодроме (закрытой от движения площадке) по комплексам испытательных упражнений для конкретной категории ТС.

1.4. Комплекс испытательных упражнений для кандидатов в водители ТС категории «А» содержит:

**Упражнение N 1** "Маневрирование в ограниченном пространстве, торможение и остановка при движении на различных скоростях, включая экстренную остановку"

**Упражнение N 2** "Парковка транспортного средства и выезд с парковочного места"

**Упражнение N 3** "Остановка для безопасной посадки или высадки пассажиров"

1.5. Экзамен по первоначальным навыкам управления транспортным средством проводится путем последовательного или поочередного выполнения упражнений, предусмотренных для проведения экзамена на право управления транспортным средством соответствующей категории или подкатегории.

1.6. При последовательном выполнении упражнений кандидатом в водители выполняются все упражнения, предусмотренные для проведения экзамена на право управления транспортным средством соответствующей категории или подкатегории, в последовательности, определенной схемой организации движения на автодроме, автоматизированном автодроме или закрытой площадке.

1.7. В случае отсутствия условий для последовательного выполнения упражнений проведение экзамена осуществляется путем их поочередного выполнения, при котором кандидаты в водители поочередно выполняют одно из упражнений, предусмотренных для проведения экзамена на право управления транспортным средством соответствующей категории или подкатегории, и затем приступают к выполнению следующего упражнения.

## 2. Порядок проведения экзамена

1.1 Экзаменатор знакомит кандидата в водители с формой, методом, порядком проведения экзамена, системой оценки и предлагает выполнить в определенной последовательности все упражнения, предусмотренные комплексом для транспортных средств кат. «А».

1.2 По командам экзаменатора кандидат в водители занимает место в экзаменационном ТС, осуществляет подготовку к движению и выполняет упражнения.

1.3 При проведении экзамена экзаменатор контролирует ход выполнения задания, ведет хронометраж времени, подает команды кандидату в водители, классифицирует с помощью контрольной таблицы и фиксирует в экзаменационном листе ошибки, суммирует количество набранных кандидатом в водители штрафных баллов и выставляет оценку за выполнение каждого упражнения и экзамена в целом. Экзаменатор обеспечивает соблюдение общих требований безопасности на автодроме при проведении экзамена.

1.4 Ведомость с результатами экзамена подписывается экзаменатором.

## 2. Система оценки

2.1 Итоговая оценка выставляется на основании оценок за выполнение каждого упражнения, предусмотренного комплексом для категории «В».

2.2 Правильность выполнения задания каждого упражнения оценивается по системе: положительная оценка – «Выполнил», отрицательная – «Не выполнил».

3.3 Итоговая оценка «Сдал» за практический экзамен выставляется, когда кандидат в водители получил оценку «Выполнил» за все упражнения, предусмотренные комплексом для кат. «А».

Итоговая оценка «Не сдал» выставляется, когда кандидат в водители получил оценку «Не выполнил» минимум за одно упражнение или отказался от выполнения одного упражнения или не успел выполнить все упражнения в отведенное время.

# Упражнения для проведения экзамена на право управления транспортными средствами категории «А».

С 1 сентября 2016 г.

## Упражнение N 1 "Маневрирование в ограниченном пространстве, торможение и остановка при движении на различных скоростях, включая экстренную остановку"

Упражнение состоит из 4 элементов: "Габаритная восьмерка", "Змейка", "Скоростное маневрирование" и "Габаритный коридор". Экзаменатором определяются для проведения экзамена 3 из 4 элементов, входящих в состав настоящего упражнения, с учетом имеющихся условий для выполнения всего упражнения, в том числе возможности одновременного размещения элементов, схемы организации движения, применяемой на автодроме, автоматизированном автодроме или закрытой площадке.



Рисунок 1. Схема и размеры элемента упражнения N 1 - "Габаритная восьмерка" При выполнении задания кандидат в водители осуществляет движение по заданной траектории (рисунок 1).



Рисунок 2. Схема и размеры элемента упражнения N 1 - "Змейка"

### 13.3. «Скоростное маневрирование».

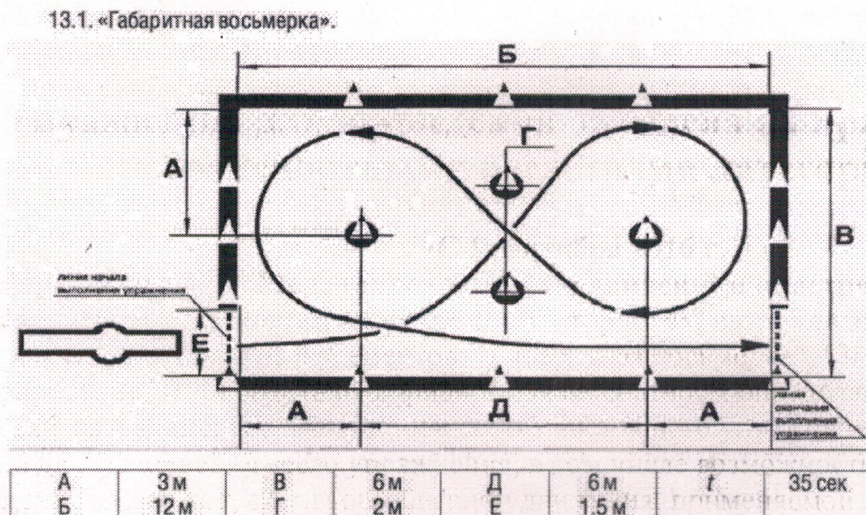
Кандидат в водители:

объезжает последовательно с левой и правой сторон 5 разметочных конусов (рисунок 3); совершает разворот в ограниченном разметочными конусами пространстве;



Рисунок 3. Схема и размеры элемента упражнения N 1 - "Скоростное маневрирование" последовательно проезжает габаритные ворота 1, 2 и 3; останавливается на расстоянии, не превышающем значение "L" от линии "СТОП" (по проекции переднего габарита); включает нейтральную передачу (при выполнении упражнения на мототранспортном средстве с механической коробкой переключения передач) и удерживает транспортное средство в неподвижном состоянии, коснувшись одной ногой поверхности площадки; выезжает из зоны выполнения упражнения, пересекая линию "СТОП". Время выполнения элемента упражнения не должно превышать 35 секунд.

### 13.4. «Габаритный коридор».

Кандидат в водители:

осуществляет движение в габаритном коридоре (рисунок 4); останавливается на расстоянии, не превышающем значение «L» от линии «СТОП» (по проекции переднего габарита);

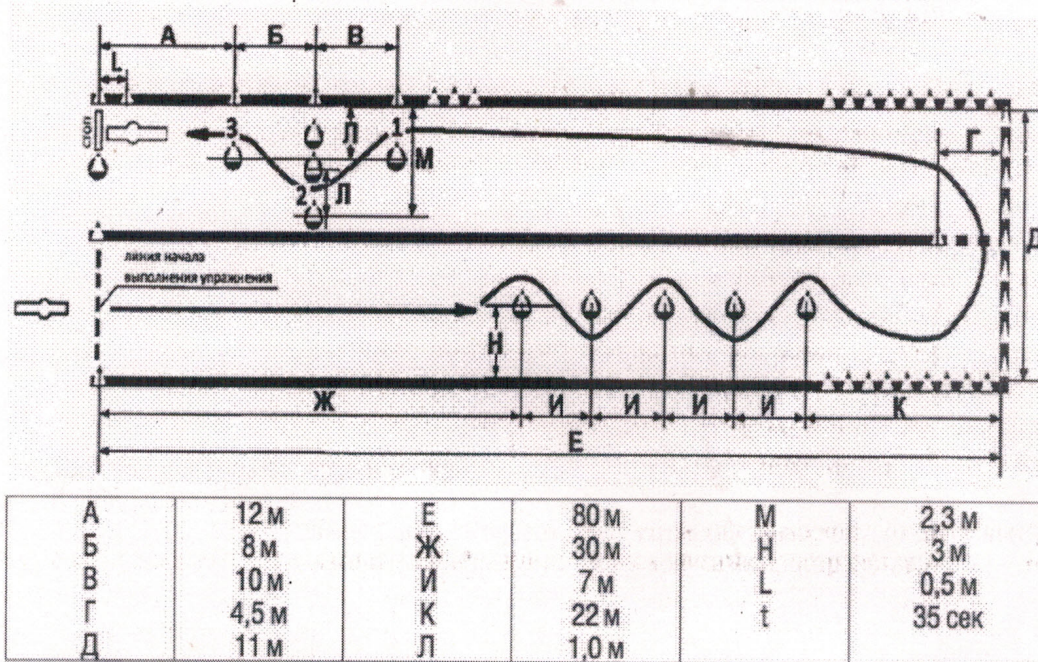
включает нейтральную передачу (при выполнении упражнения на мототранспортном средстве с механической коробкой переключения передач) и удерживает транспортное средство в неподвижном состоянии, коснувшись одной ногой поверхности площадки;

выезжает из зоны выполнения упражнения, пересекая линию «СТОП».

На участке, обозначенном размером «Г», разметочные конуса (разметочные стойки) не устанавливаются.



Рисунок 4. Схема и размеры элемента упражнения N 1 - "Габаритный коридор"

## Упражнение N 2 "Парковка транспортного средства и выезд с парковочного места"

Кандидат в водители после пересечения на мототранспортном средстве линии начала выполнения упражнения останавливается в обозначенном месте так, чтобы мототранспортное средство по проекции заднего габарита пересекло линию начала выполнения упражнения, выключает двигатель и спешивается (рисунок 5). Далее кандидат в водители, удерживая мототранспортное средство в равновесии, пешком, располагаясь от мототранспортного средства с удобной для него стороны, откатывает его задним ходом и устанавливает на подножку в пределах обозначенного места парковки так, чтобы оно по проекции переднего габарита пересекло линию окончания выполнения упражнения. Затем садится на мототранспортное средство, запускает двигатель и выезжает с парковочного места.

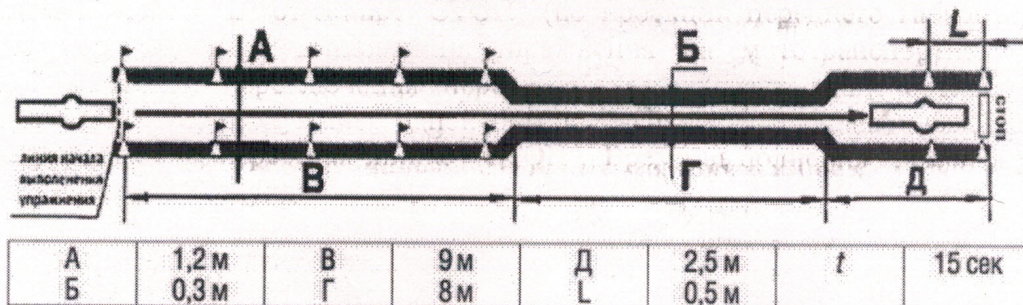

Рисунок 5. Схема и размеры упражнения N 2

## Упражнение N 3 "Остановка для безопасной посадки или высадки пассажиров"

Кандидат в водители:

- осуществляет движение по обозначенной полосе (рисунок 6);
- подает сигнал поворота и совершает маневр перестроения к месту остановки так, чтобы проекция левого габарита мототранспортного средства пересекла контрольную линию;
- останавливается на расстоянии, не превышающем значение "L" от линии "СТОП" и не превышающем значение "L" от линии разметки по проекции правого габарита транспортного средства;
- включает нейтральную передачу (при выполнении упражнения на мототранспортном средстве с механической коробкой переключения передач) и удерживает транспортное средство в неподвижном состоянии, коснувшись двумя ногами поверхности площадки; выезжает из зоны выполнения упражнения, пересекая линию "СТОП".

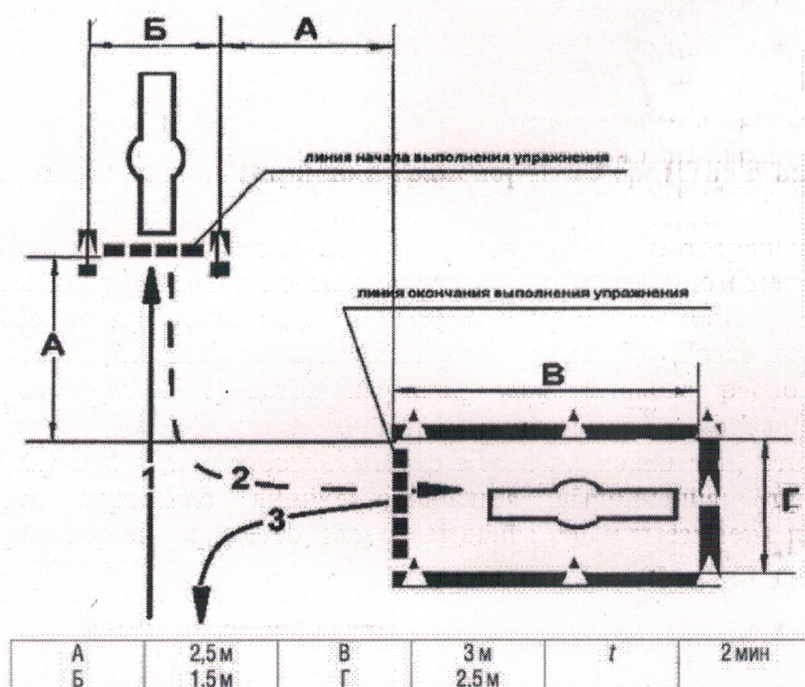

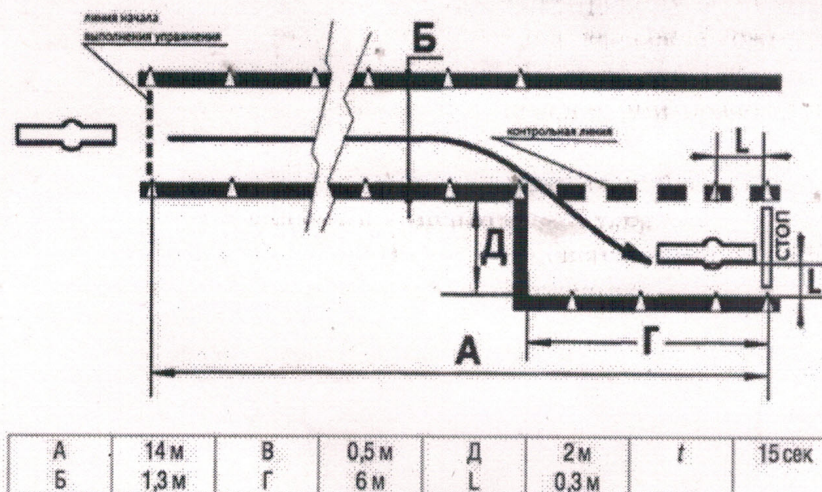

Рисунок 6. Схема и размеры упражнения N 3

Экзаменатор контролирует ход выполнения испытательных упражнений, подает команды кандидату в водители, фиксирует в экзаменационном листе ошибки. Оценки, полученные кандидатом в водители на экзамене, заносятся в экзаменационный лист, который подписывается экзаменатором и кандидатом в водители.

Оценка "НЕ СДАЛ" выставляется, если кандидат в водители:

- Не приступил к выполнению испытательного упражнения в течение 30 секунд после получения команды (сигнала) о начале его выполнения.
- Наехал колесом на линию разметки, обозначающую границы участков испытательных упражнений, или сбил разметочное оборудование 3 и более раз.
- Выехал (пересек колесом) за границы участков испытательных упражнений, обозначенные линиями дорожной разметки 1.1 белого цвета или 1.4<sup>41</sup> желтого цвета и разметочными конусами (разметочными стойками)<sup>42</sup>.
- Пересек линию "СТОП" по проекции переднего габарита транспортного средства в случаях, когда остановка перед линией "СТОП" предусмотрена условиями выполнения испытательного упражнения.
- Не пересек контрольную линию внешними габаритами транспортного средства в случаях, когда пересечение контрольной линии предусмотрено условиями выполнения испытательного упражнения.
- Отклонился от заданной траектории движения, предусмотренной условиями выполнения испытательного упражнения.
- Допустил остановку двигателя 3 и более раз.
- Остановился до соответствующей линии разметки на расстоянии, превышающем контрольное значение.
- Осуществлял движение задним ходом в случае, если движение задним ходом не предусмотрено условиями выполнения испытательного упражнения.
- Превысил общее время выполнения испытательных упражнений.
- При сдаче экзамена на право управления транспортными средствами категории "А" превысил время выполнения элемента упражнения N 1 "Скоростное маневрирование".
- При сдаче экзамена на право управления транспортными средствами категории "А" коснулся ногой (ногами) поверхности площадки 3 и более раз в случаях, когда касание не предусмотрено условиями выполнения упражнения либо не подал сигнал поворота 2 и более раз в случаях, когда подача указанных сигналов предусмотрена условиями выполнения упражнения.
- Покинул экзамен (отказался от выполнения испытательного упражнения).